

Separatory membranowe z przyłączem kołnierzowym

Wersja z wysuniętą membraną, zastosowanie do mocznika

Model 990.48

Karta katalogowa WIKA DS 99.48

Zastosowanie

- Do mediów agresywnych, krystalizujących, korozyjnych lub gorących
- Przemysł nawozowy
- Zastosowanie do mocznika
- Grubościenne i izolowane rurociągi i zbiorniki

Specjalne właściwości

- Kołnierz z przyspawaną wysuniętą membraną
- Specjalny stop stali do syntezy mocznika
- Wymiary zgodnie z standardem Snamprogetti¹⁾



Separatory membranowe z przyłączem kołnierzowym model 990.48

Opis

Separatory membranowe stosuje się w celu ochrony urządzenia pomiarowego przed negatywnym wpływem mediów. W membranowym systemie pomiarowym, membrana separatora służy do oddzielania urządzenia od medium. Ciśnienie procesowe jest przenoszone przez elastyczną membranę na ciecz transmisyjną, a następnie przez nią na element pomiarowy.

W celu zrealizowania wymagań aplikacyjnych dostępne są różne formy budowy, materiały, ciecze transmisyjne.

Więcej informacji dotyczących separatorów membranowych i membranowych systemów pomiarowych znajduje się w informacji technicznej IN 00.06 „Zastosowanie, zasada działania, Forma budowy“.

Separator membranowy model 990.48 dostępny jest w zamian zaślepki kołnierzowej. Poprzez wysuniętą membranę w tym separatorze można stosować go w grubościennych lub izolowanych miejscach w rurociągach i zbiornikach.

Najczęściej wykonywane jest połączenie bezpośrednie. W przypadku wysokich temperatur, pomiędzy separatorem, a przyrządem pomiarowym może być zamontowana wieża chłodząca lub połączenie może być wykonane za pomocą elastycznej kapilary.

WIKA oferuje ten model ze specjalnego stopu stali, dlatego w szczególności znajduje zastosowanie w przemyśle nawozowym.

1) Snamprogetti[®] jest zarejestrowanym znakiem towarowym firmy Saipem S.p.A.

Dane techniczne

Model 990.48	Standard	Opcjonalnie
Ciśnienie / temperatura graniczna	26 bar [377 psi] / 180 °C [356 °F]	Na zapytanie
Materiał	Patrz wersja materiału strona 3	Test materiałowy zgodnie ze specyfikacją Snamprogetti® CR.UR.510 rev.3 od RTM BREDA S.r.l.
Stopień czystości materiału części zwilżanych	Wolne od oleju smaru wg ASTM G93-03 poziom F standard WIKA (< 1.000 mg/m ²)	<ul style="list-style-type: none"> ■ Wolne od oleju smaru wg ASTM G93-03 poziom D i ISO 15001 (< 220 mg/m²) ■ Wolne od oleju smaru wg ASTM G93-03 poziom C i ISO 15001 (< 66 mg/m²)
Dostawca materiału części zwilżanych	Międzynarodowy	<ul style="list-style-type: none"> ■ EU ■ CH ■ USA
Przyłącze do urządzenia pomiarowego	Przeciwzłazce	Przeciwzłazce z gwintem wew.: G 1/2, G 1/4, 1/2 NPT lub 1/4 NPT
Rodzaj montażu	Montaż bezpośredni	<ul style="list-style-type: none"> ■ Kapilara ■ Wieża chłodząca
Serwis podciśnienia (patrz IN 00.25)	Serwis podstawowy	<ul style="list-style-type: none"> ■ Serwis premium ■ Serwis zaawansowany
Wspornik montażowy (tylko opcjonalnie dla wersji z kapilarą)	-	<ul style="list-style-type: none"> ■ Forma H wg DIN 16281, 100 mm, aluminium, czarne ■ Forma H wg DIN 16281, 100 mm, stal CrNi ■ Uchwyt do mocowania na rurze -Ø 20 ... 80 mm, stal (patrz karta katalogowa AC 09.07)

Przykład: Separator membranowy model 990.48 z wbudowanym przetwornikiem procesowym

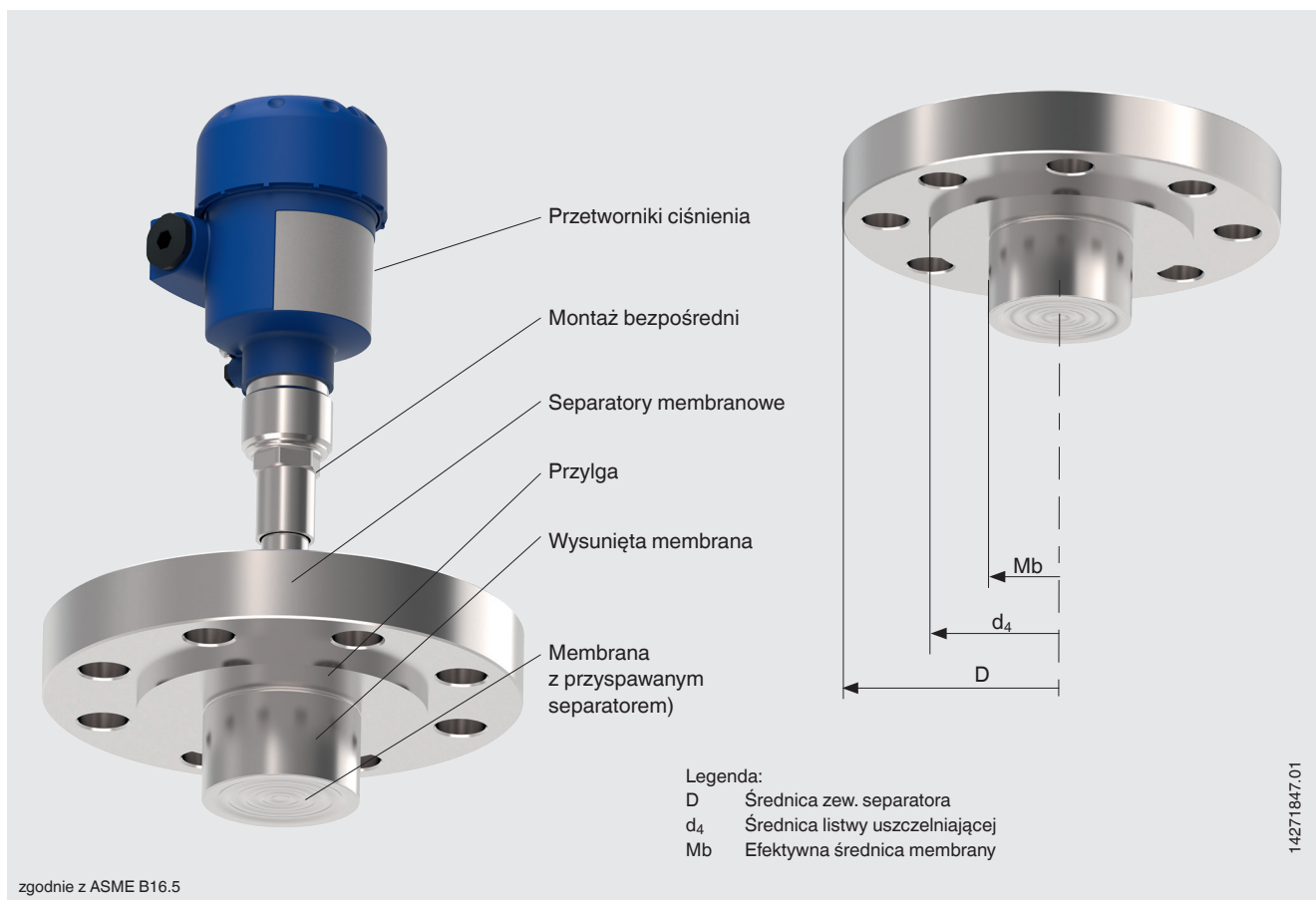

Wymiary w mm [in]

Przyłącze kołnierzowe zgodne z ASME B16.5

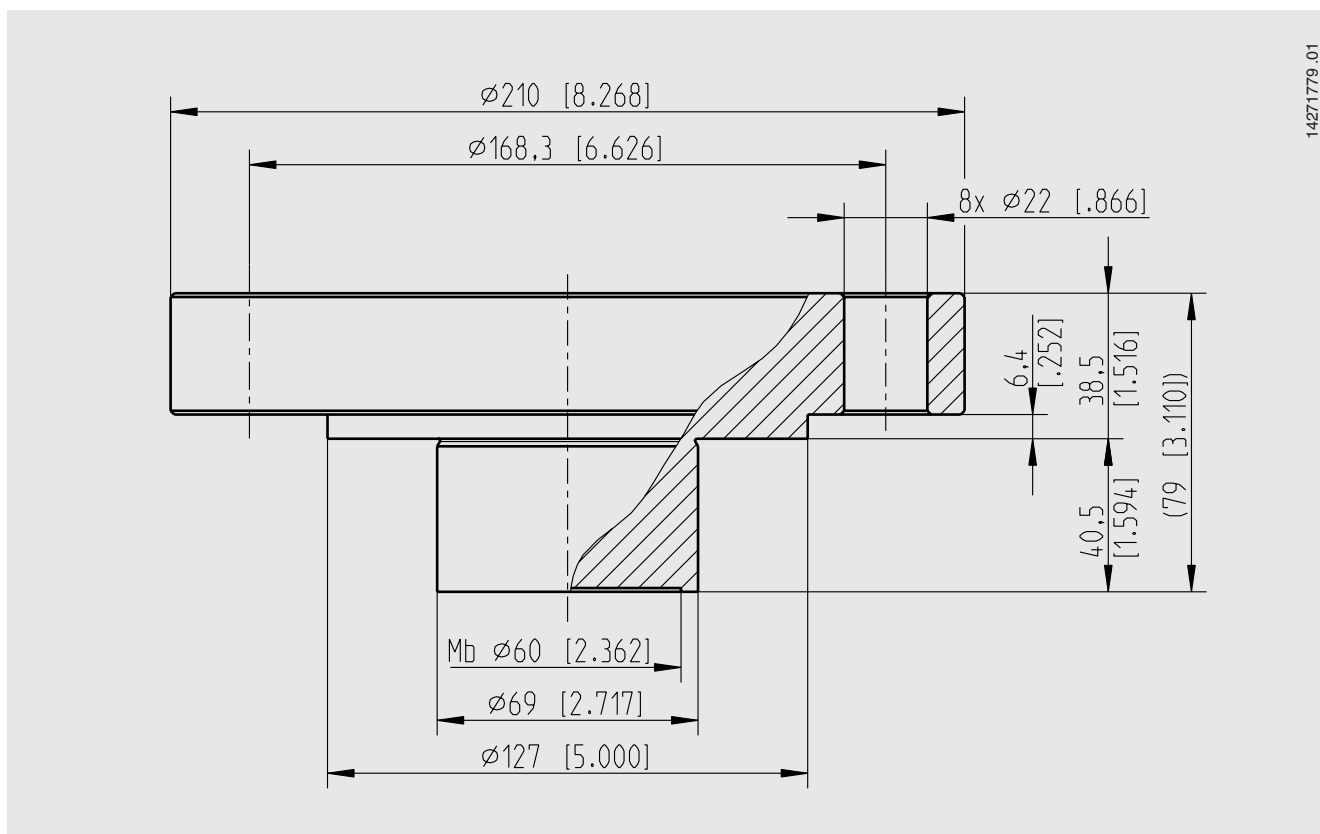

Inne wymiary na zapytanie

Rodzaj materiału

Górna część separatora	Materiał części zwilżanych	Maksymalna dopuszczalna temperatura procesu ¹⁾ w °C [°F]
Stal CrNi 1.4404	Stal CrNi 1.4466 ²⁾	400 [752]
Stal CrNi 1.4466	Stal CrNi 1.4466 ²⁾	

1) Maksymalna dopuszczalna temperatura jest zależna od technologii połączenia i cieczy transmisyjnej.

2) Materiał membrany jak 1.4466, ale zawartość manganu $\leq 4,5\%$ zamiast $\leq 2\%$

Inne połączenia materiałów na zapytanie

Certyfikaty (opcjonalnie)

- 2.2-certyfikat fabryczny wg EN 10204 (np. produkcja zgodnie z najnowszą technologią, odporność materiału, dokładność wskazywania dla systemu membranowego)
- 3.1-certyfikat sprawdzenia EN 10204 (np. odporność części zwilżanych, dokładność wskazywania dla systemu membranowego)

Zatwierdzenia i certyfikaty dostępne są na stronie internetowej

Dane do zamówienia

Separator membranowy:

Mode separatora membranowego/ przyłącze procesowe (norma, średnica, ciśnienie nominalne) / materiał / stopień czystości materiału części zwilżanych / dostawca materiału części zwilżanych / przyłącze do urządzenia pomiarowego / certyfikaty, świadectwa

Membranowy system pomiarowy:

Model separatora membranowego / model urządzenia pomiarowego (wg karty katalogowej) / montaż (bezpośredni, poprzez kapilarę) / materiał / min. i maks. temperatura procesu/ min. i maks. temperatura otoczenia/ serwis podciśnienia/ ciecz transmisyjna / certyfikaty, zatwierdzenia / różnica wysokości / stopień czystości materiału części zwilżanych / producent materiałów części zwilżanych / wspornik / przyłącze procesowe (norma, średnica)

04/2018 WIKA Alexander Wiegand SE & Co. KG, wszelkie prawa zastrzeżone
Specyfikacje i wymiary podane w niniejszej karcie przedstawiają stan konstrukcyjny aktualny w momencie wydruku.
Istnieje możliwość wprowadzenia modyfikacji i zmian specyfikacji materiałowej bez wcześniejszego powiadomienia.



WIKAL Polska spółka z ograniczoną odpowiedzialnością sp. k.

ul. Łęgska 29/35
87-800 Włocławek
Tel.: (+48) 54 23 01 100
Fax: (+48) 54 23 01 101
E-mail: info@wikapolska.pl
www.wikapolska.pl